

# **OX-1** (Code Modèle #1433)

## Modèle d'Entrée USB avec Installation Flexible

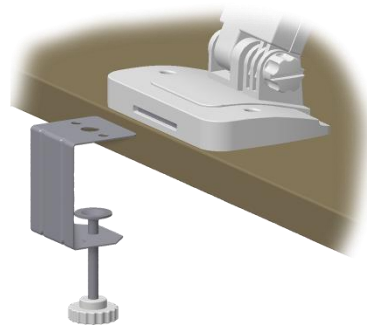

Optional Clamer



Optional Writing Whiteboard

- **Capteur CMOS 8M**
- **Zoom Numérique x8 via Logiciel PC Software (ELMO Interactive Toolbox)**

<https://elmoeurope.com/index.php/en/download-service/software>

- **Touche Auto Focus**
- **Microphone Intégré**
- **Couverture A3**
- **Bras et camera de tête ajustable**
- **Pince de bureau (Code Modèle #1434)**
- **Surface blanche effaçable (Code Modèle #1356)**

Produit	OX-1
Code Produit	1433
Caméra	
Capteur d'image	Capteur CMOS 8M
Effective Pixels	8M (3264x2448)
Fréquence d'images	Max. 30fps
Zoom	Numérique x8 (via Software)
Objectif / Ouverture Max	F=2.0
Plage de mise en point	100mm ~ ∞
Contrôle de la mise en point	Auto (One push)
Zone de shooting	A3 format
Résolution	FHD via USB
Touche de mise en point automatique	Oui
Eclairage	Oui
Bras Mécanique Pliable	Oui
Bras / Tête ajustable	Oui
Surface Intégrée	(Option)
Rotaion Image	Oui via Software PC
Gèle	Oui via Software PC
Annotaion	Oui via Software PC
Comparaison	Oui via Software PC
Masque	Oui via Software PC
Enregistrement	Oui via Software PC
Applications Optionnelles	ImageMate4 pour Windows, ELMO Interactive Toolbox (EIT) pour Windows et Mac Disponible sur <a href="http://www.elmoeurope.com">www.elmoeurope.com</a>
Interface Technique	
USB	x1 (Type B, Version 2.0)
Autres	
Microphone Intégré	Oui
Alimentation	DC5V ( Alimentation USB)
Consommation électrique	1.25W
Dimensions (largeur x longueur x hauteur)	(Monté) 108 x 337 x 54 mm (Plié) 108 x 317 x 375 mm
Poids	Approx. 630 g (Main unit)
Accessoires	USB 2.0 Cable, Manuel d'instruction
Accessoires Optionnels	
Surface Blanche Effaçable	Oui
Tablette CRA	Oui via Software PC
Système Stylet CRB	Oui via Software PC
Pince de bureau	Oui
Garantie	5 ans